

## Liste des pièces de rechange - Tormek T-2

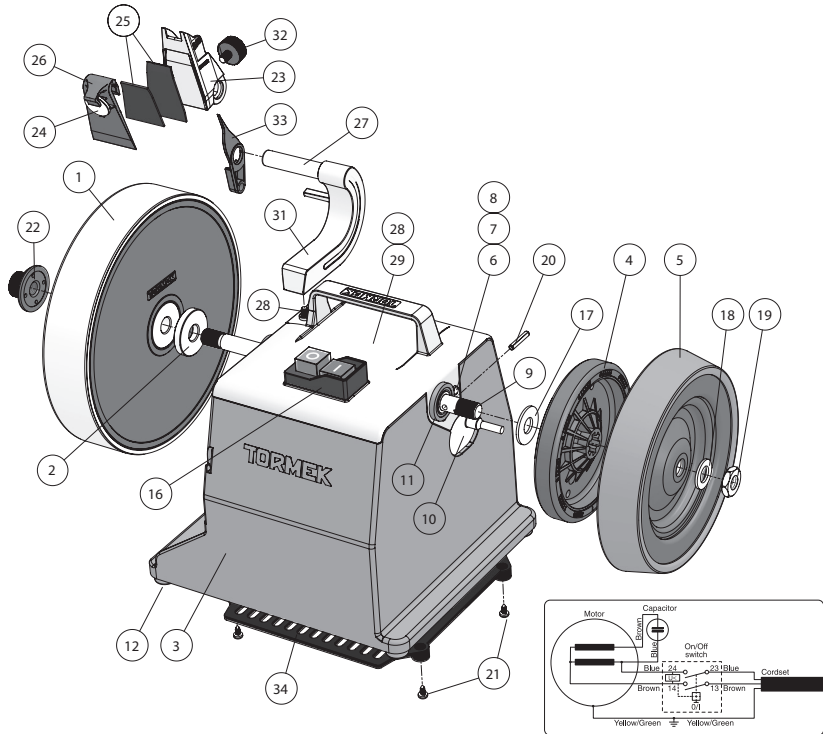

Pos.	Désignation	Qté	Réf. pièce	Pos.	Désignation	Qté	Réf. pièce
1	Meule	1		15	Passe-câble	1	6081 (230V)
2	Rondelle pour meule	1	0190	16	Interrupteur	1	6320 (230V)
3	Carrosserie	1	3020 (230V) 3060 (115V)	17	Rondelle pour roue motrice	1	5081
4	Roue motrice avec bague de friction	1	3208-07 (230V) 3186-07 (115V)	18	Rondelle pour disque d'affilage	1	5350
5	Disque de démorfilage	1	PW-160	19	Écrou M12 h=6	1	1051
6	Arbre de montage	1	1400	20	Goupille de verrouillage	1	5071
7	* Douille pour arbre de montage	3	3128	21	Vis pour grille	4	5191
8	* Ressort d'écartement pour moteur	1	0770	22	EzyLock	1	3520
9	Arbre principal	1	1048	23	Dispositif de guidage	1	2480
10	Moteur 120 W	1	6168 (230V) 6010 (115V)	24	Aimant	1	5370
11	Palier en nylon	2	3061	25	Patins de protection pour couteaux	1+1	KPP-2
12	Pieds en caoutchouc	4	3198	26	Pince pour guide d'angle	1	
13	* Plaque signalétique de la machine	1	7750 (SE/EN) 7770 (EN/FR)	27	Axe	1	1420
14	Jeu de câbles	1	6031 (SE) 6041 (CH) 6043 (US) 6050 (JP) 6053 (GB) 6055 (AU) 6057 (ZA)	28	Vis M5×10	6	5590
				29	Tête de machine	1	2440
				30	* Vis M4×8	2	5600
				31	Support d'axe	1	2490
				32	Vis de blocage	1	1185
				33	Pointeur	1	3075
				34	Grille	1	3185

\* Non illustré sur le schéma.

Poids (machine seule) : 6,3 kg